



RADIALL
Département COAXIAL

NOTICE TECHNIQUE
TECHNICAL DATA

101. Rue Philibert Hoffmann
Zone Industrielle Ouest
93116 - ROSNY-SOUS-BOIS
Téléphone : 854-80-40

TITRE
PRISE DROITE A ECROU A
PRESSE ETOUPE
CAPLE 2,6/75

TITLE
STRAIGHT JACK ,BULKEAD
CLAMP-TYPE
CAPLE 2,6/75

R129 301 215

Série 1,6/5,6

NORMALISATION

IEC : _____
CECC : _____

SPECIFICATIONS

MIL _____
DIN 47295 1,6/5,6

CABLES RG 179 B/U

CABLES

CARACTERISTIQUES

Impéd. caract. : 75 Ω : *Nominal imp.*
Fréq. d'utilisat. : 0-1GHz : *Freq. range*
Vérif. impédance : : *Imped. test*
Tension tenue : 1500 V.eff. : *Proof. voltage*

PROPERTIES

Catégorie climatique : -40 / +155 C *Climatic range*
Mouvement : ← → ← → } *In. cont.*
cont. cent. : ← → ← → } *motion*

CONSTRUCTION

Finition corps : Ni + or
Finition cont. cent. : or

CONSTRUCTION

Body finish : Nickel+ Gold
Inner contact finish : Gold

Partie métallique : Laiton
Partie métal. élast. : Bronze

metallic parts : Brass
metallic resilient parts : Bronze

Isolant : PTFE
Joint : ---

Insulator : PTFE
Gasket : ---

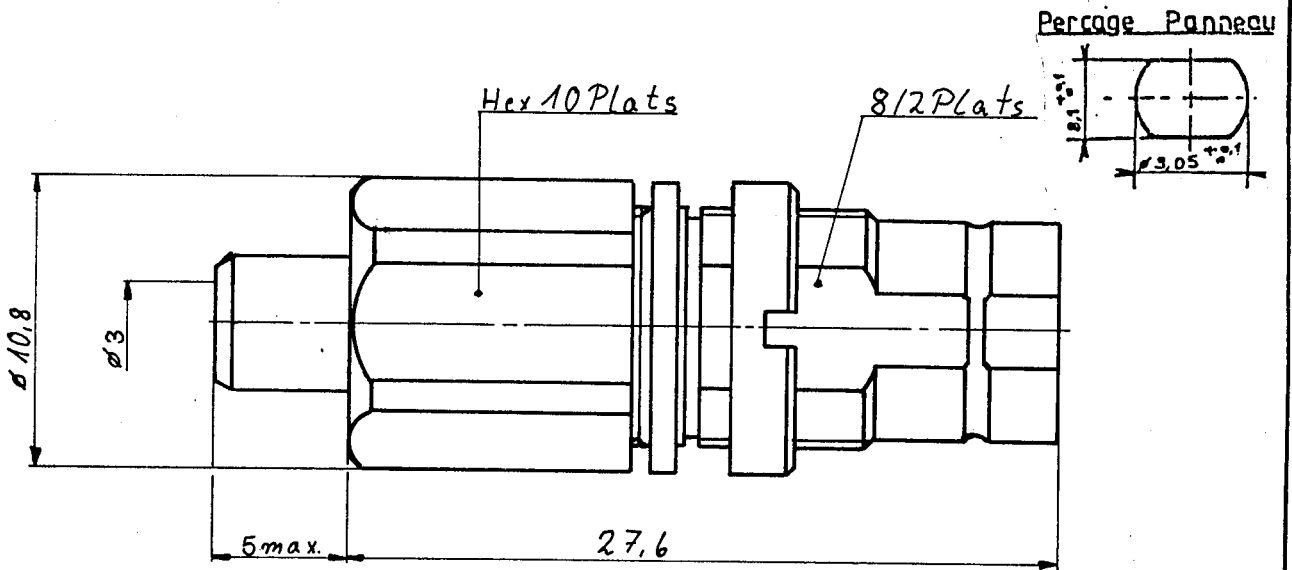

Dimensions en mm

DOSSIER D'ETUDE	Dessiné		Vérfié	MODIFICATIONS			
	NOM	DATE					
	Röhnke	22.4.86					
	VISA	Röhnke					

Ces renseignements sont donnés à titre indicatif. Dans le but constant d'améliorer nos produits, nous nous réservons le droit d'apporter toute modification jugée utile.



RADIALL
Département COAXIAL

NOTICE TECHNIQUE
TECHNICAL DATA

R 129 301 215

Ces renseignements sont de nature indicative. Dans le but constant d'améliorer nos produits, nous réservons le droit d'apparier sans la modification jugée utile.

1) enfiler la bague-écrou
dénuder le câble puis
raccourcir le diélectrique.

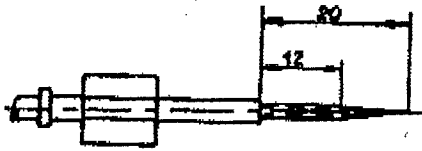

- mount the nut
- strip off the cable
- cut the dielectric

2) enfiler la bague à souder
sur le câble
solder la tresse sur le câble
araser la tresse

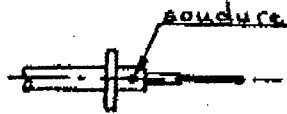

- mount the solder sleeve on the cable
- solder the braid on the cable
- cut the braid flush

3) monter la rondelle
dénuder l'âme

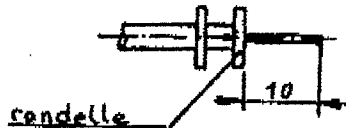

- mount the washer
- strip off the inner contact

4) monter l'isolant en butée
monter le contact central
solder le contact central

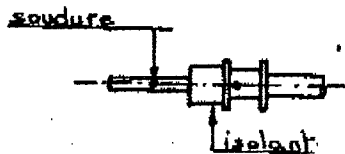

- mount the insulator
- mount the centre contact
- solder the centre contact

5) monter le câble dans le
corps jusqu'à encliquetage
du contact central
visser fortement la bague
écrou

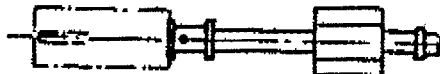

- mount the cable into the body up to ratch in the centre contact
- screw the nut

Option 4°: Sertissage du contact avec
Pince R 282 281 (pos. 5) + Positionneur
R 282 968 [Pince Mil 22520/2-01 +
Pos. Mil 22520/2-06]

DOSSIER D'ETUDE	Demandé		Véifié		MODIFICATIONS			
	NOM	DATE	NOM	DATE				
2 / 2	Pichon	4. 9.85						
	VISA							